



RAMPA NIVELADORA PARA CAMIONETAS

Las **rampas niveladoras para camionetas ASA** son ideales para resolver diferencias de altura entre muelles de carga y **vehículos de diferentes dimensiones**, especialmente en centros de distribución urbanos.

Su estructura metálica sólida y el accionamiento electro-hidráulico proporcionan máxima estabilidad, garantizando un desplazamiento de carga fluido y seguro.

- Incluye kit completo de instalación
- Pico partido con traba
- Mantenimiento simple

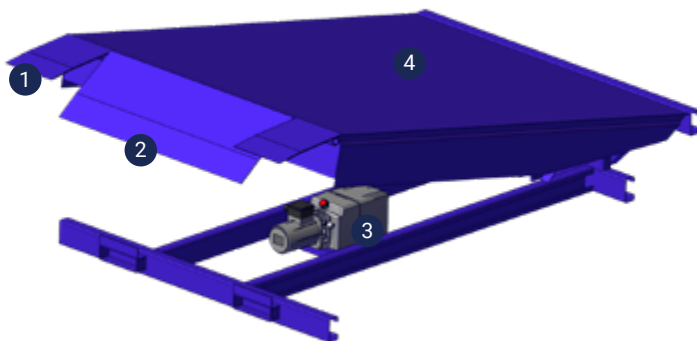

1 PICO PARTIDO

3 MINI CENTRAL HIDRÁULICA

2 PICO DE CHAPA ANTIDESLIZANTE

4 PISO ANTIDESLIZANTE

Las rampas niveladoras son de ubicación fija y requieren una obra civil.

RAMPA NIVELADORA PARA CAMIONETAS

FICHA TÉCNICA

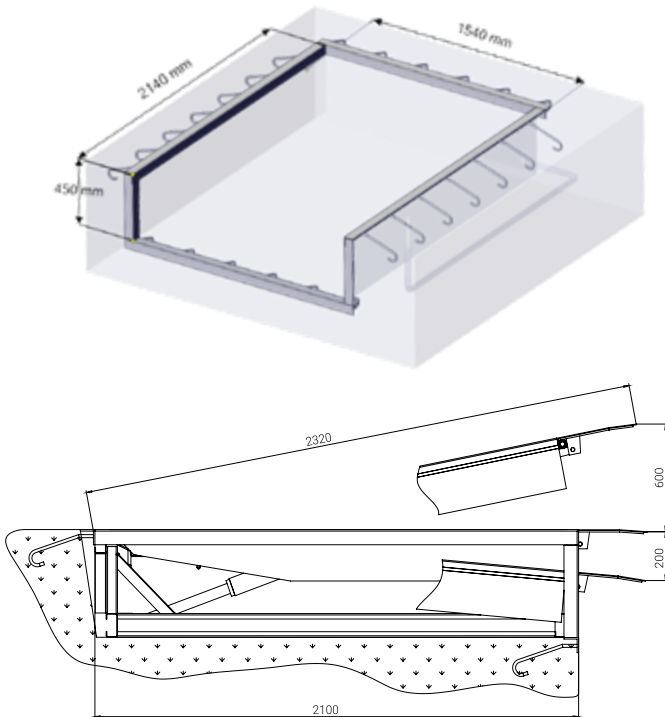

MODELO	ANCHO	LONGITUD EXTENDIDA	LONGITUD CERRADA	RANGO APERTURA		CARGA DINÁMICA
				A	B	
ÚNICO	1500	2320	2100	200	600	2 TN

*Construimos también
desarrollos a medida,
especialmente adaptados
a las necesidades de
nuestros clientes.*

ESTRUCTURA

- Piso articulado de chapas laminadas en caliente, con superficie de ¼" semilla de melón 8 teleras de 1/8" para absorber deformaciones transversales.
- Pico de 1500 x 350 mm compuesto de semilla de melón y chapa base, de 10 mm, rebajado en su extremo para una rodadura continua,
- Bisagras autolimpiantes.
- Castidor inferior de perfiles plegados de 1/8" laminado en caliente.
- Pintura acabado industrial.

SEGURIDAD

- 2 guardapie fijos y 2 guardapie móviles de chapa galvanizada N°18 para impedir el paso durante el descenso de la rampa.
- Puntal de seguridad para tareas de mantenimiento.
- Topes de protección en goma para posible colisión de camiones.

ACCIONAMIENTO

- Tablero eléctrico IP55.
- Gabinete plástico con protección contra cortocircuito.
- Llave general de encendido, con botonera única para apertura y cierre de la rampa a hombre presente.
- Minicentral hidráulica ubicada dentro de la rampa niveladora con una bomba a engranajes de 1.7cc/rev, motor trifásico de 1.5 HP y depósito de aceite (TELLUS 32 de SHELL o equivalente).
- Cilindro de simple efecto de $\varnothing 2\ 1/2"$ para articulación del piso.
- Cilindro de doble efecto de $\varnothing 2"$ para apertura y cierre del pico.

ADICIONALES

- Cepillos laterales para sellar la obra civil con la luz de la rampa en depósitos refrigerados o con exigencias ambientales.